

- I** SPINGERE IL TRAVERSO (A) DENTRO LA GUIDA DEL CASSONETTO FINO AD AGGANCIARLO ALLA MOLLA (B).
- F** INTRODUIRE LE RAIL DANS LE GUIDE (A) JUSQU'AU VERROUILLAGE PAR LE CLIP (B).
- E** INTRODUCIR LA GUIA (A) EN SU ALOJAMIENTO DEL ARMAZON HASTA QUE ENGANCHE AL MUELLE (B).
- D** DIE SCHIEBETÜRSCHIENE IN DIE EIGENS DAZU BESTIMMTE FÜHRUNG IM OBERTEIL DER SCHIEBETÜRZARGE EINFÜGEN UND BIS ZUM ANKUPPELN MIT DER FEDER EINSCHIEBEN.
- GB** INSERT RAIL (A) INTO THE GUIDE ON TOP PART OF THE FRAME TILL IT LOCKS (B).

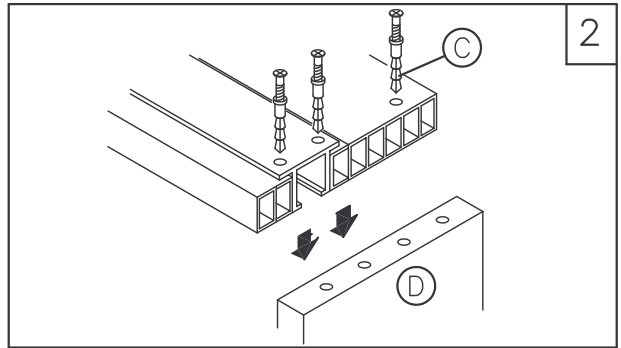

- I** INSERIRE I CHIODI PREMONTATI (C) NEL TRAVERSO E BLOCCARE IL MONTANTE (D).
- F** INTRODUIRE LES VIS CHEVILLES (C) A TRAVERS LE RAIL ET LES BLOQUER DANS LE MONTANT (D).
- E** INTRODUCIR LOS CLAVOS PREMONTADOS (C) EN LA GUIA Y BLOQUER EL MONTANTE (D).
- D** DIE VORMONTIERTEN NÄGEL IN DIE SCHIENE EINFÜHREN UND SIE MIT DEM STÄNDER VERBINDEN.
- GB** INSERT PRE-FITTED (C) IN RAIL AND FIX THEM IN WOODEN JAMB (D).

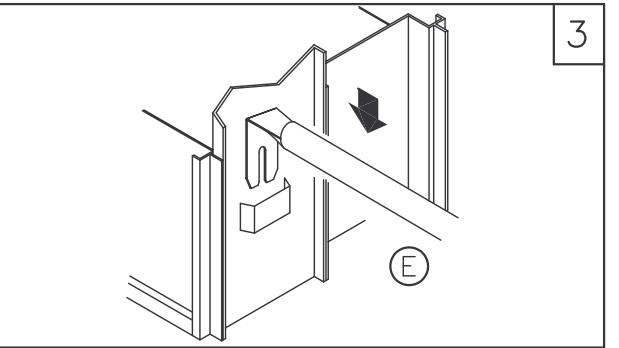

- I** INSERIRE I DISTANZIALI (E) NELLE APPOSITE SEDI.
- F** INSERER LES BARRES D'ECARTEMENT (E) DANS LEURS LOGEMENTS.
- E** INTRODUCIR LOS DISTANCIADORES (E) EN LOS RESPECTIVOS ALOJAMIENTOS.
- D** DIE ZWISCHENSTÜCKE IN DEN VORGESEHENEN SITZ EINFÜGEN.
- GB** POSITION SPACER (E) IN MOUNTINGS.

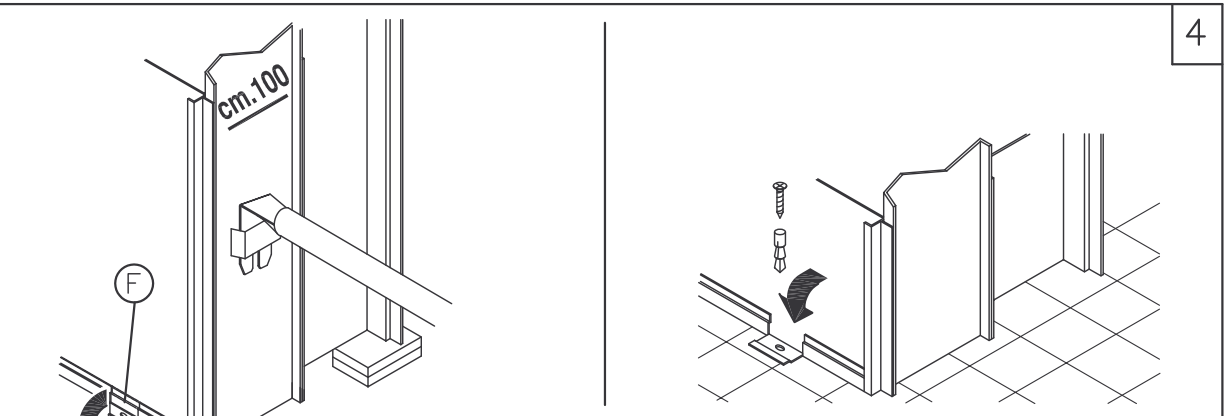

- I** **COSTRUZIONI NUOVE** CREARE PUNTI DI APPOGGIO A QUOTA PAVIMENTO FINITO (VEDI LIVELLO A cm.100), APRIRE LE APPENDICI (F). CONTROLLARE L'ALLINEAMENTO FRA CASSONETTO (G) E MONTANTE (D), IL PIOMBO E IL PIANO.
- ATTENZIONE: NON MONTARE IL CASSONETTO PIU'IN ALTO DEL PAVIMENTO FINITO.**
- PAVIMENTO GIA' ESISTENTE** APPOGGIARE IL CONTROTELAIO SUL PAVIMENTO. APRIRE LE APPENDICI (F). CONTROLLARE L'ALLINEAMENTO FRA CASSONETTO (G) E MONTANTE (D), IL PIOMBO E IL PIANO. FISSARE IL CASSONETTO A PAVIMENTO CON TAPPI A PRESSIONE.
- F** **SUR SOL BRUT** CALER LE CHASSIS JUSQU'AU NIVEAU DU SOL FINI ET OUVRIR LES PATTES DE FIXATION (F) CONTROLER L'ALIGNEMENT ENTRE (G) ET (D) L'APLOMB ET LE NIVEAU.
- ATTENTION DE NE PAS MONTER LE CHASSIS PLUS HAUTE QUE LE SOL FINI.**
- SUR SOL FINI** POSER LE CHASSIS SUR LE SOL EXISTANT ET OUVRIR LES PATTES DE FIXATION. CONTROLER L'ALIGNEMENT ENTRE (G) ET (D) L'APLOMB ET LE NIVEAU. FIXER LE CHASSIS SUR LE SOL A L'AIDE DE VIS ET CHEVILLES.
- E** **OBRAS NUEVAS** CREAR PUNTOS DE APOYO A NIVEL DEL PAVIMENTO TERMINADO (CONTROLAR NIVEL cm.100), ABRIR LAS GARRAS (F). AVERIGUAR LA ALINEACION ENTRE ARMAZON (G) Y MONTANTE (D), PLOMADA Y NIVEL.
- ATENCION: NO MONTAR EL ARMAZON MAS ALTO DEL NIVEL DEL PAVIMENTO TERMINADO.**
- PAVIMENTO YA EXISTENTE:** APOYAR EL PREMARCO SOBRE EL PAVIMENTO, ABRIR LAS GARRAS (F) CONTROLAR LA ALINEACION ENTRE ARMAZON (G) Y MONTANTE (D), PLOMADA Y NIVEL. FIJAR EL PREMARCO AL PAVIMENTO CON TACOS A PRESION.
- D** **NEUBAUTEN** STÜTZPUNKTE FÜR FERTIGBODEN-NIVEAU SCHAFFEN (SIEHE 100cm.) LASCHEN ÖFFNEN UND AUSRICHTUNG IN DER VERTIKALEN UND HORIZONTALEN ZWISCHEN KASTEN UND QUERSTREBE REGELN.
- ACHTUNG: DEN KASTEN NICHT ÜBER DEN FERTIGBODEN-NIVEAU MONTIEREN.**
- BEI BEREITS VORHANDENEM FUSSBODEN** DEN SCHIEBETÜRKASTEN AUF DEN BODEN SETZEN UND DIE LASCHEN ÖFFNEN. TÜRRAHMEN IN DER VERTIKALEN UND HORIZONTALEN EXAKT AUSRICHTEN UND MIT DÜBELSCHRAUBEN BEFESTIGEN.
- GB** **NEW BUILDINGS** CREATE LEVEL IN ORDER TO POSITION THE 100cm. MARK SPECIFIED HEIGHT OF FINISHED FLOOR. CHECK HORIZONTAL ALIGNMENT BETWEEN FRAME (G) AND JAMB (D) AND VERTICAL POSITION THEN OPEN LATCHES (F).
- IMPORTANT: DO NOT INSTALL FRAME ABOVE FINISHED FLOOR LEVEL.**
- EXISTING FLOOR** POSITION FRAME ON FLOOR, OPEN LATCHES (F) CHECK HORIZONTAL ALIGNMENT BETWEEN FRAME (G) AND JAMB (D) AND POSITION. FIX FRAME TO FLOOR WITH EXPANSION PLUGS.

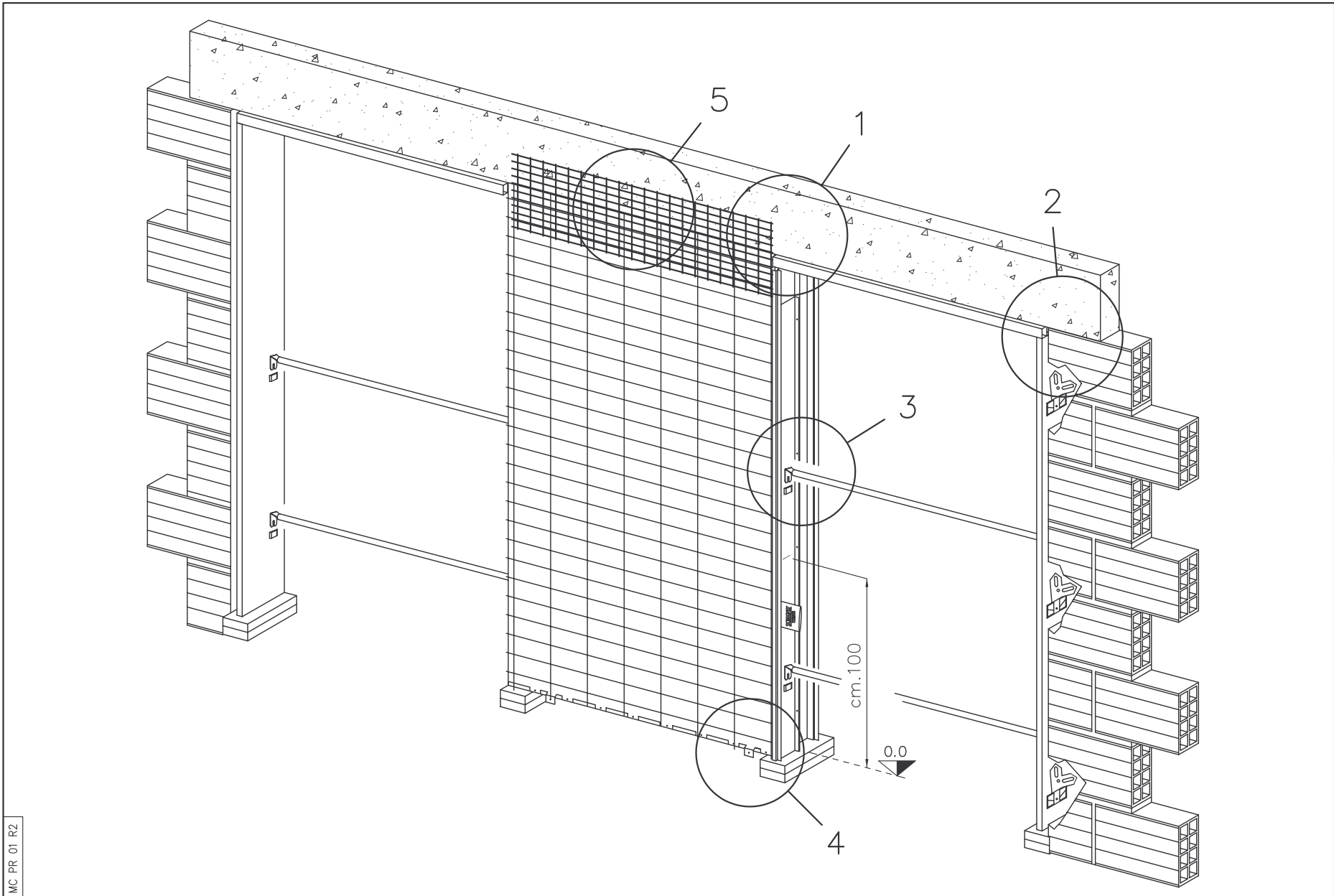

- I** APPLICARE LA RETE A MAGLIA FINE NELLA POSIZIONE INDICATA IN FIGURA. FASE 1: RINZAFFARE IL FIANCO DEL CASSONETTO CON MALTA CEMENTIZIA TRADIZIONALE FINO A COPRIRE LA RETE METALLICA (1 CM CIRCA). FASE 2: ATTENDERE L'AVVENUTA MATURAZIONE DEL RINZAFFO. PAREGGIARE L'INTONACO FINO A FILO DEL CONTROTELAIO. PROCEDERE ALLA RASATURA DI RIFINITURA (CHE PUO' ESSERE EFFETTUATA ANCHE CON GESSO O SCAGLIOLA). **E' SCONSIGLIATA L'APPLICAZIONE DI MALTA PREMISCELATA O INTONACO PRONTO DIRETTAMENTE SUL CONTROTELAIO. E' BUONA NORMA ARCHITRAVARE SEMPRE LE STRUTTURE**
- F** APPLIQUER LE TREILLIS A MAILLES FINES TEL QU'INDIQUE SUR LA FIGURE. PHASE 1: CREPIR LE COTE DU CAISSON AVEC DU MORTIER DE CIMENT TRADITIONNEL EN RECOUVRANT TOUT LE TREILLIS METALLIQUE (ENV. 1 CM). PHASE 2: ATTENDRE LA MATURATION COMPLETE DU CREPI. EGALISER L'ENDUIT JUSQU'AU BORD DU CHASSIS. PROCEDER AU LISSAGE DE FINITION (CELUI-CI POUVANT EGALEMENT ETRE EFFECTUEE AVEC DU PLATRE, VOIRE PLATRE FIN). **L'APPLICATION DIRECTE DE MORTIER PREMELANGE OU D'ENDUIT PRET A L'EMPLOI SUR LE CHASSIS EST DECONSEILLEE. IL EST DE REGLE DE TOUJOURS CHEVAUCHER LES STRUCTURES**
- E** COLOCAR LA MALLA EN LA POSICION INDICADA EN LA FIGURA. FASE 1: ENFOSCAR EL COSTADO DEL ARMAZON CON MORTERO TRADICIONAL HASTA CUBRIR LA TELA METALICA (APROXIMADAMENTE 1 CM). FASE 2: ESPERAR A QUE SE CONSOLIDE EL ENFOSCADO. IGUALAR EL ENLUCIDO A RAS DEL PREMARCO. PROCEDER A LA NIVELACION DE ACABADO (QUE SE PUEDE EFECTUAR TAMBIEN CON YESO O ESCAYOLA). **SE DESACONSEJA LA APLICACION DE MORTERO SECO O CEMENTO - COLA DIRECTAMENTE SOBRE EL PREMARCO, SE RECOMIENDA COLOCAR SIEMPRE DINTELES O VIGAS DE SOSTEN DE LAS ESTRUCTURAS**
- D** DAS FEINE MASCHENGITTER IN DER POSITION GEMÄSS DARSTELLUNG IN DER ZEICHNUNG ANBRINGEN. PHASE 1: DIE SEITE DES KASTENS MIT MAGEREM ZEMENTMÖRTEL BEWERFEN, BIS DAS METALLGITTER ÜBERDECKT IST (CA. 1 CM). PHASE 2: DAS ABBINDEN DES BEWURFS ABWARTEN UND ANSCHLIESSEND BIS ZUM KASTENRAND AUSGLEICHEN. DANACH GLÄTTEN (AUCH MIT GIPS ODER STUCKGIPS MÖGLICH). **VOM BEWURF MIT FERTIGMÖRTEL ODER FERTIGVERPUTZ DIREKT AUF DEN KASTEN WIRD ABGERATEN. ES EMPFIEHLT SICH, DIE STRUKTUREN STETS MIT STÜTZBALKEN ABZUSICHERN.**
- GB** POSITION FINE WIRE MESH AS SHOWN IN DIAGRAM. PHASE 1: ROUGH IN THE FACE OF THE FRAME WITH NORMAL CEMENT MORTAR UNTIL WIRE MESH IS COVERED (ABOUT 1 CM). PHASE 2: WAIT UNTIL ROUGH RENDERING HAS FULLY HARDENED. SMOOTH OFF PLASTERWORK UNTIL FLUSH WITH FRAME. APPLY FINISHING COAT (GYPSUM PLASTER OR SCAGLIOLA). **DO NOT APPLY PRE-MIXED MORTAR OR PLASTER DIRECTLY TO THE FRAME, IT IS ALWAYS ADVISABLE TO SUPPORT COMPONENTS WITH PROPS.**

MC PR 01 R2

I dati pubblicati sono indicativi. SCRIGNO S.p.A. declina ogni responsabilita' per le possibili inesattezze contenute, dovute ad errori di stampa, di trascrizione o per qualsiasi altro motivo e si riserva il diritto di apportare modifiche atte a migliorare i prodotti senza preavviso.

Ces informations sont remises a titre indicatif. SCRIGNO S.p.A. declina toute responsabilite en cas d'erreur d'impression, de traduction, ou pour tout autre motif. Elle se reserve le droit d'apporter toute modification pour le montage et l'amelioration du produit sans preavis. Toute reproduction meme partielle de ce document est formellement interdite.

Los datos publicados son indicativos. La sociedad SCRIGNO S.p.A. declina toda responsabilidad por los posibles errores contenidos, debido a errores de imprenta, de transcripcion o cualquier otro motivo y se reserva el derecho de mejorar los productos sin previo aviso. La reproduccion total o parcial esta prohibida por la ley.

Bei den veröffentlichten Daten handelt es sich um Richtwerte. Die Scrigno S.p.A. lehnt jegliche Haftung für auf Druckfehler oder andere Ursachen zurückzuführende Ungenauigkeiten ab, und behält sich das Recht vor, jederzeit ohne Vorankündigung Verbesserungen am Produkt vorzunehmen. Der Nachdruck ist auch auszugsweise gesetzlich untersagt

The information given in this document is for descriptive purposes only. SCRIGNO S.p.A. will not be held responsible for any inaccuracies caused by printing errors, transcription errors or for any other reason, and reserves the right to make modifications, without giving prior notice, for the improvement of its products. The reproduction, including the partial reproduction, of this document is severely prohibited within the terms of the Law.

**SCRIGNO® S.p.A.**  
Via Casale, 975-47828  
Sant'Ermete di Santarcangelo (RN) Italy  
Tel. +39 0541 757711 - Fax +39 0541 758744  
Internet: http://www.scrigno.net e-mail: scrigno@scrigno.it